



KITA  **AIR**

AIR/AIR Version - INVERTER
INWERTEROWE POMPY CIEPŁA POWIETRZE / POWIETRZE

Ogrzewanie
i chłodzenie
przemysłowe

 **TEMPLARI**
THE HEAT PUMP

PRZEMYSŁOWE POMPY CIEPŁA POWIETRZE / POWIETRZE



KITA AIR

KITA AIR PLUS

KITA AIR COLD



Sektor przemysłowy

Klimatyzuj duże pomieszczenia z maksymalną wydajnością. Pompy ciepła KITA Air typu powietrze-powietrze są najlepszym rozwiązaniem dla klimatyzowania dużych, zamkniętych pomieszczeń, takich jak np. powierzchnie produkcyjne, magazyny, czy siłownie, zarówno w trybie ogrzewania zimą, jak i chłodzenia latem.

KITA Air pozwalają na wyeliminowanie obiegu hydraulicznego, a instalacja pomiędzy jednostką zewnętrzną i wewnętrzną jest prosta, natychmiastowa i ekonomiczna.



Zastosowania



Hale przemysłowe



Magazyny



Powierzchnie usługowe

Zalety



Zdalny monitoring



Łatwa instalacja

Wyposażone w sprężarkę wytwarzającą do 50 kW mocy cieplnej, pompy ciepła KITA Air charakteryzują się wysoką efektywnością i optymalną wydajnością. Jednostka zewnętrzna jest połączona za pomocą przewodu gazowego z czynnikiem R32 z jednostką wewnętrzną, funkcjonującą jako bardzo cicha nadmuchowa nagrzewnica powietrza, która pozwala na przekazanie całej wytworzonej energii do pomieszczenia. Dzięki wymianie ciepła bez udziału wody, urządzenia te eliminują szczególnie odczuwalny problem ryzyka oblodzenia w najzimniejszych okresach zimowych, typowy dla urządzeń powietrze/woda.

W zgodzie z filozofią Templari, duże wymiary jednostki wewnętrznej pozwalają na uzyskanie maksymalnej wydajności i najwyższego komfortu w każdych warunkach pracy, zwłaszcza w przypadkach ekstremalnych ograniczeń dotyczących oddziaływania akustycznego, dzięki zastosowaniu specjalnego, wolnoobrotowego wentylatora inwerterowego o niskim zużyciu energii.

Aby zaspokoić nawet specyficzne potrzeby, w których bezpośredni pobór powietrza z pomieszczenia mógłby powodować dyskomfort dla pracowników i prowadzonej działalności, stworzono nową kanałową jednostkę wewnętrzną, która może być doskonale integrowana z najnowocześniejszymi systemami kanałowej dystrybucji powietrza. Sterowanie urządzeniami KITA Air jest również całkowicie zdalne, dzięki panelom operatorskim z wyświetlaczem dotykowym dostępnym w kilku wersjach.



Przykład instalacji



15" panel operatorski dla sterowania wieloma urządzeniami

Maksymalna odległość pomiędzy jednostką zewnętrzną i wewnętrzną

30 m

Maksymalna odległość pomiędzy jednostką zewnętrzną i wewnętrzną

30 m

Maksymalna odległość pomiędzy jednostką zewnętrzną i wewnętrzną

30 m

KITA AIR / AIR COLD / AIR PLUS

Jednostka wewnętrzna

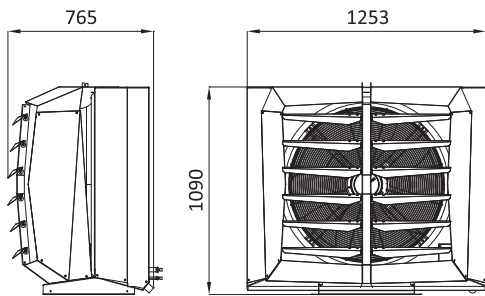

Jednostka wewnętrzna kanałowa

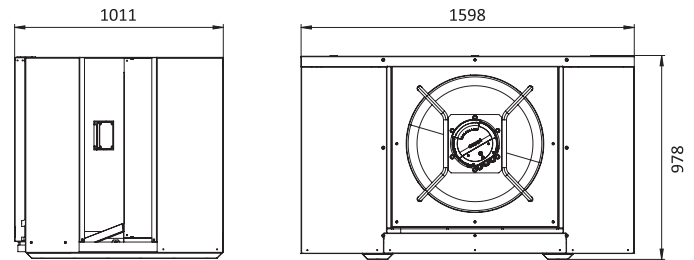

KITA AIR / AIR COLD

KITA AIR PLUS

Jednostka zewnętrzna

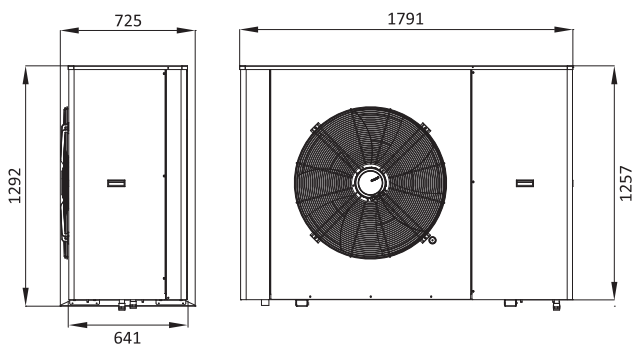

Jednostka zewnętrzna

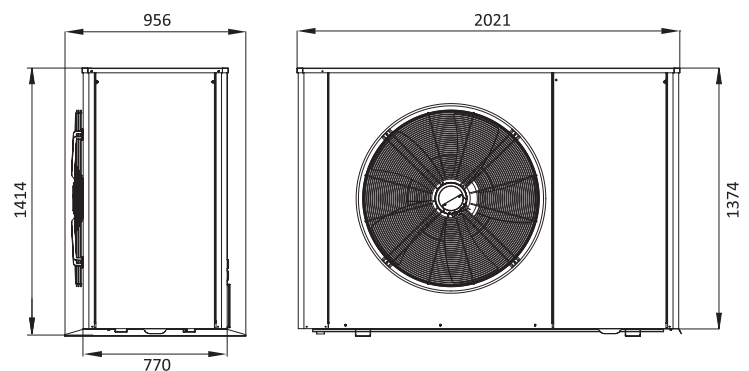



DANE TECHNICZNE

MODEL	Ogrzewanie												Chłodzenie	
	Tz 12°C / Tw 20° C		Tz 7°C / Tw 20° C		Tz 2°C / Tw 20° C		Tz -7°C / Tw 20° C		Tz -15°C / Tw 20° C		Tz -20°C / Tw 20° C		Tz 35°C / Tw 27° C	
	Qh	COP	Qh	COP	Qh	COP	Qh	COP	Qh	COP	Qh	COP	Qc	EER
	kW		kW		kW		kW		kW		kW		kW	
KITA AIR 4.3.1.4	39,00	4,70	39,00	4,45	35,00	3,75	32,00	3,2	32,00	2,7	27,00	2,5	35,00	4,02
KITA AIR Cold 4.3.1.5	40,00	4,63	40,00	4,36	35,00	4,00	35,00	3,10	35,00	2,60	30,00	2,35	37,00	4,20
KITA AIR Plus 4.3.2.2	50,00	4,38	46,70	4,03	44,90	3,72	42,10	2,92	38,80	2,34	33,20	2,12	42,00	4,49

Qh = Moc grzewcza COP = Współczynnik wydajności cieplnej Qc = Moc chłodnicza EER = Współczynnik wydajności chłodniczej Tz / Tw = temperatura powietrza zewnętrznego / wewnętrznego

JEDNOSTKA ZEWNĘTRZNA



Zasilanie elektryczne:	V/Ph/Hz 400/3/50
Maksymalny pobór mocy:	12 kW (KITA AIR - KITA AIR COLD) 16 kW (KITA AIR Plus)
Maksymalny prąd:	24 A (KITA AIR) 35 A (KITA AIR COLD - KITA AIR Plus)
Temperatura pracy:	Ogrzewanie zima -33°C / 35°C Klimatyzacja lato -10°C / 50°C
Sprężarka:	Inwerterowa scroll z wtryskiem pary Olej: FV505
Wentylator zewnętrzny:	Typ inwertera: BLDC Średnica nominalna: 910 mm Maksymalny pobór mocy: 0,625 kW Maksymalny prąd: 1,1 A (3Ph) Maksymalna prędkość: 610 rpm Maksymalny przepływ powietrza: 15 000 Nm ³ /h
Poziom hałas:	Ciśnienie akustyczne na zewnątrz (w odległości 5 m): 38 dB(A)
Wymiary jednostki zewnętrznej (WYS x Dł x Gł):	1257 x 1791 x 641 mm (KITA AIR - KITA AIR COLD) 1414 x 2021 x 956 mm (KITA AIR PLUS)
Czynnik chłodniczy:	R32 - Ilość 7,4 kg
Przyłącza czynnika chłodniczego Ø:	Gaz: 28 mm (1 1/4") Ciecz: 16 mm (5/16")
Ilość podłączanych jednostek wewnętrznych:	1
Zewnętrzny wymiennik ciepła:	Liczba rzędów: 3 Rozstaw lameli: 2,5 mm Powłoka hydrofilowa

JEDNOSTKA WEWNĘTRZNA



Typ:	Inwerter BLDC
Średnica nominalna wentylatora:	800 mm
Maksymalny pobór mocy:	0,44 kW
Maksymalny prąd:	1,9 A (1Ph)
Maksymalna prędkość:	600 rpm
Maksymalny przepływ powietrza:	6000 Nm ³ /h
Poziom hałasu jednostki wewn. (w odległości 3 m):	Ciśnienie akustyczne 30 dB(A)
Wymiary (WYS x Dł x Gł):	1090 x 1253 x 765 mm
Wewnętrzny wymiennik ciepła:	Liczba rzędów: 3 Rozstaw lameli: 1,8 mm
Masa:	100 kg

JEDNOSTKA WEWNĘTRZNA KANAŁOWA



Typ:	Inwerter BLDC
Średnica nominalna wentylatora:	630 mm
Maksymalny pobór mocy:	1,4 kW
Maksymalny prąd:	2 A
Maksymalna prędkość:	1000 rpm
Maksymalny przepływ powietrza (tylko urządzenie):	13500 Nm ³ /h
Ciśnienie końcowe:	380 Pa
Maksymalny przepływ powietrza (urządzenie + kanał):	9800 Nm ³ /h
Ciśnienie końcowe:	230 Pa
Minimalny przepływ powietrza z filtrem:	8200 Nm ³ /h
Ciśnienie końcowe:	180 Pa
Wymiary (WYS x Dł x Gł):	978 x 1598 x 1011 mm
Wewnętrzny wymiennik ciepła:	Liczba rzędów: 4 Rozstaw lameli: 1,5 mm
Masa:	208 kg

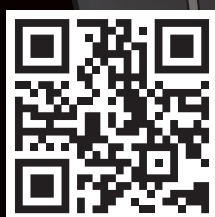

K-BAUSYSTEME

INTEGRATOR SYSTEMÓW

Dystrybutor w Polsce: K-Bausysteme Sp. z o.o.
Biuro: ul. Ostrowska 382, 61-312 Poznań
Paweł Teodorczyk +48 500 110 213
Mirosław Partyka +48 601 792 550
Wiesław Sochacki + 48 728 115 500
hvac@k-bausysteme.pl | www.k-bausysteme.com



Wejdz do swiata
Templari



Adres: Via Pitagora, 20A - 35030 Rubano (PD) - Włochy
Biuro: Via Cesare Battisti, 169 - 35031 Abano Terme (PD) - Włochy
Tel. +39 049 8597400 | info@templari.com
www.templari.com